

**Vehículo: Peugeot 206**

Motor: RHY

Año: 1999-2005

Avería: Vehículo no arranca

### **Síntoma Avería:**

El cliente comenta que el vehículo no arranca, gira el motor de arranque pero no arranca y al cabo de un rato al volver a intentarlo arranca a la primera

### **Proceso Verificación Avería:**

**Autel**  
MaxiDas DS708



Se realiza una lectura de códigos de averías en la unidad de mando motor con el equipo de diagnóstico Autel MaxiDAS y se registra los siguientes DTCs:

**P1601** Relé bomba combustible eléctrica

Se pueden dar los siguientes fallos:

**P1112** Control de presión de raíl

**P1138** Válvula reguladora de presión de raíl

Al comprobar un fallo de presión de raíl intercalamos un manómetro de presión de combustible antes y después del filtro de combustible y comprobamos que cuando el vehículo no arranca no tenemos presión de combustible.

Comprobamos la alimentación de la bomba de combustible entre el pin 3 y 4 del conector de la bomba y vemos que al dar el contacto y en el momento de arranque no nos llega alimentación. Por el contrario si nosotros alimentamos la bomba el vehículo arranca.

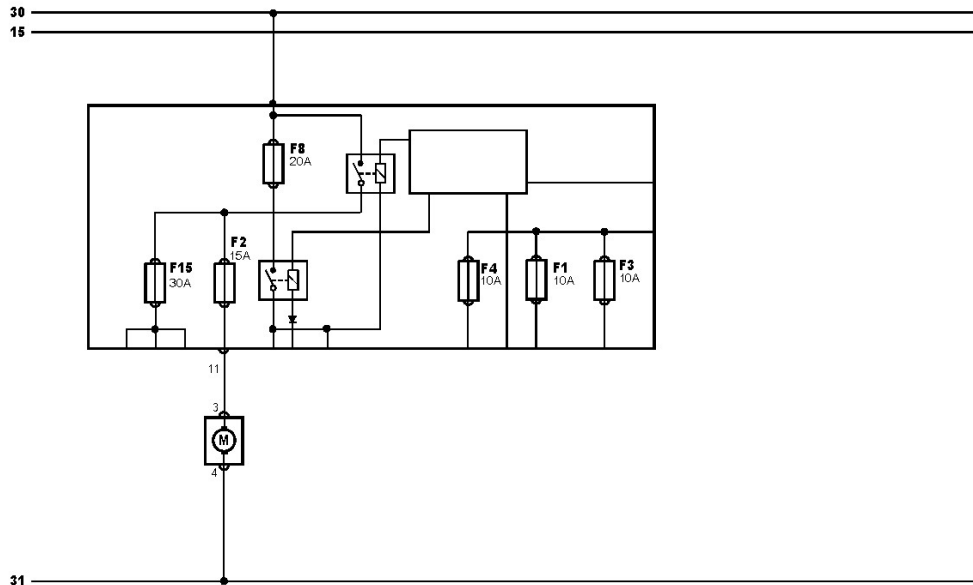

Comprobar alimentación del fusible 2 de 15 amperios, cuyo voltaje es de 12 voltios y comprobar la salida de corriente en el pin 11 que en este caso vemos que no hay salida de corriente. Ya que la entrada de alimentación en la unidad PSF es correcta sustituimos dicha unidad.



La unidad PSF a parte de ubicar los fusibles lleva integrado el relé de la bomba de combustible, que en este caso es el que no se activa.

### Solución a la Avería:

Sustituir la PSF reacondicionar contactos (limpiar) y verificar masas principales.